

## STUFE I

### BHV-Dummyprüfung Prüfungsaufgaben

#### Aufgabe 1 Einweisen

##### Vorbereitung

- keine Helfer
  - 1 Dummy
  - 3 Sichthilfen (können vom Teilnehmer mitgebracht werden)
- Sichthilfen in einem Abstand von ca. 20 Schritten auf einem Halbkreis mit einem Radius von ca. 20 Schritten um den Startpunkt des Hundes aufstellen.
- Auslösen an welcher Sichthilfe das Dummy ausgelegt wird.
- Auslegen des Dummys (vom Hund unbemerkt), ohne den Halbkreis zu betreten.

##### Aufgabe

Einweisen zur Sichthilfe und Dummy apportieren lassen.

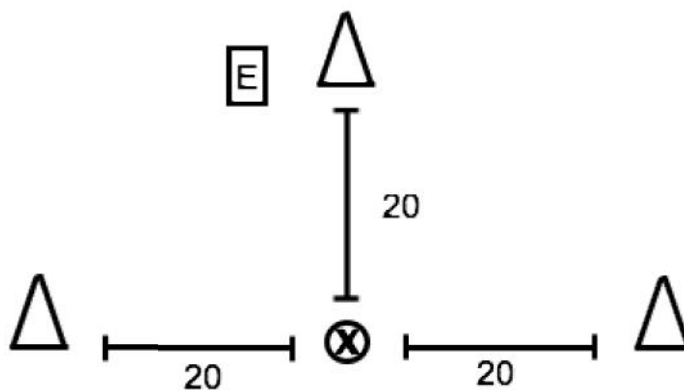

## STUFE I

### Aufgabe 2 Markierung

#### Vorbereitung

- 1 Helfer
  - 1 Dummy
  - 1 markanter Geländepunkt (Gebüsch, Baum, Maulwurfshügel etc.)
- Eine Markierung fällt im Abstand von ca. 40 Schritten vom Hund entfernt an einem markanten Geländepunkt.

#### Aufgabe

Markieren und Dummy apportieren lassen.

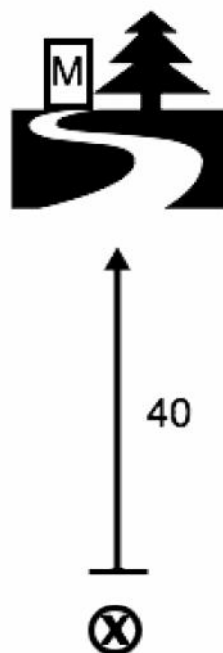

## STUFE I

### Aufgabe 3 Einweisen über ein Hindernis

#### Vorbereitung

- keine Helfer
  - 1 Dummy
  - 1 Sichthilfe (kann vom Hundehalter mitgebracht werden)
  - 1 Hindernis  
(mind. 5 Schritte breit z.B. Hürde, Baumstamm, Graben, Geäst, Büsche etc.)
- Das Hindernis befindet sich im ersten Drittel der Strecke zwischen Startpunkt des Hundes und der Sichthilfe.
- Die Sichthilfe ist vom Startpunkt des Hundes aus ca. 30 Schritte entfernt und für den Hund erkennbar.
- Auslegen des Dummies an der Sichthilfe (mit Geräusch – Helfer entfernt sich).

#### Aufgabe

Einweisen über das Hindernis zur Sichthilfe und Dummy apportieren lassen.

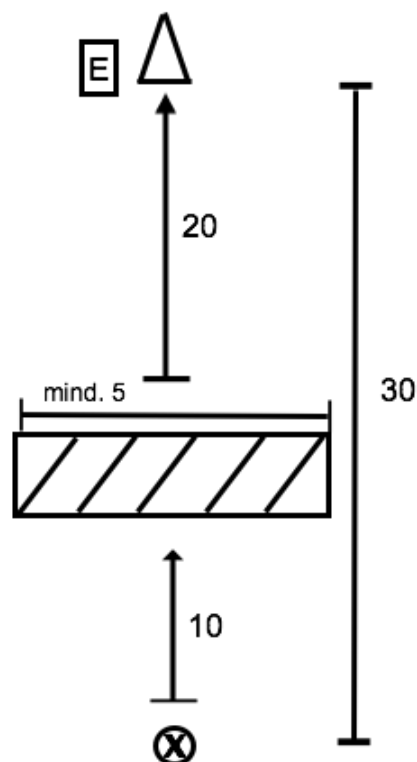



## STUFE I

### Aufgabe 5. Verlorensuche

#### Vorbereitung

- keine Helfer
  - 4 Dummies
  - Fläche von ca. 30 x 30 Schritten
- Auslegen der Dummies in U-Form.
- Dummies von außen ins Suchengebiet werfen  
(für alle Prüfungsteilnehmer an jeweils die gleiche Stelle).

#### Aufgabe

2 Dummies suchen und apportieren lassen.

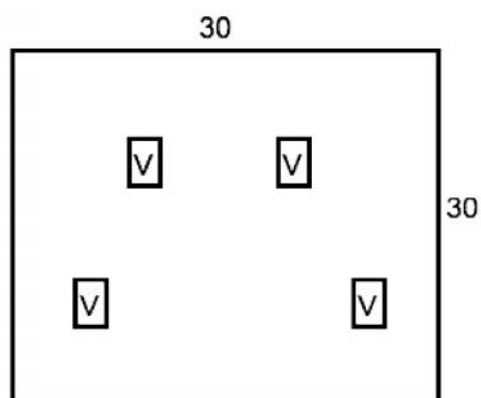

## STUFE II

### Aufgabe 1. Blindes Einweisen

#### Vorbereitung

- keine Helfer
- 1 Dummy
- 1 markanter Geländepunkt (Gebüsch, Baum, Maulwurfshügel etc.)
  - Geländepunkt ist vom Startpunkt des Hundes aus ca. 30 Schritte entfernt.
  - Auslegen des Dummys am Geländepunkt (vom Hund unbemerkt).

#### Aufgabe

Einweisen zum markanten Geländepunkt und Dummy apportieren lassen.

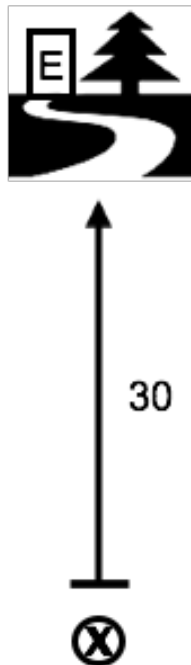

## STUFE II

### Aufgabe 2. Markierung mit nur teilweise einsehbarer Fallstrecke / Steadiness

#### Vorbereitung

- 1 Helfer
- 1 Dummy
- Eine Markierung fällt im Abstand von ca. 60 Schritten von den Hunden entfernt.
- Das untere Viertel der Falllinie ist von der Startposition der Hunde aus nicht sichtbar.

Die Aufgaben werden jeweils von beiden Teams gearbeitet, so dass jeder eine Markierung und eine Steadinessaufgabe absolviert.

Beim Wechsel der Startpositionen sind die Hund angeleint.

#### Aufgabe – 1. Hund

Steadiness auf der Grundlinie im Abstand von ca. 10 Schritten zum Startpunkt des 2. Hundes.

#### Aufgabe – 2. Hund

Markieren und Dummy apportieren lassen.

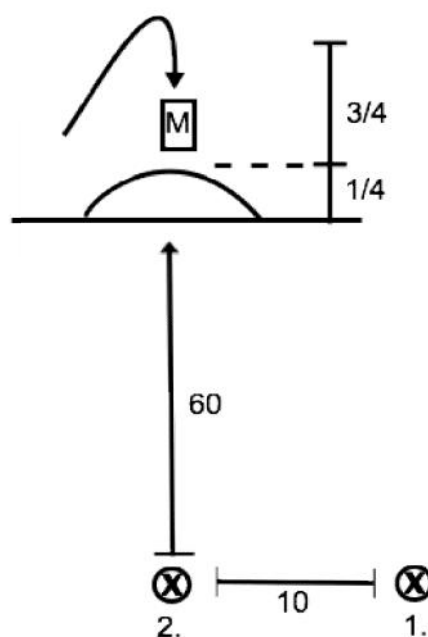

## STUFE II

### Aufgabe 3. Verlorensuche

#### Vorbereitung

- keine Helfer
  - 4 Dummys
  - Fläche von ca. 30 x 30 Schritten
- Auslegen der Dummys in 2 waagerechten Reihen.
- Dummys von außen ins Suchengebiet werfen  
(für alle Prüfungsteilnehmer an jeweils die gleiche Stelle).

#### Aufgabe

3 Dummys suchen und apportieren lassen.

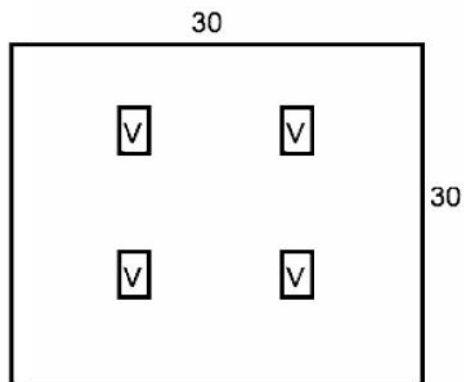



## STUFE II

### Aufgabe 4. Blindes Einweisen mit Verleitmarkierung

#### Vorbereitung

- 1 Helfer
- 2 Dummies
- 1 markanter Geländepunkt (Gebüsch, Baum, Maulwurfshügel etc.)
  - Geländepunkt ist vom Startpunkt des Hundes aus ca. 30 Schritte entfernt.
  - Auslegen des Dummies am markanten Geländepunkt (vom Hund unbemerkt).
  - Eine Markierung fällt im Abstand von ca. 60 Schritten vom Hund entfernt.

#### Aufgabe

1. Markieren
2. Drehung des Hundes um  $120^{\circ}$
3. Blindes Einweisen zum Geländepunkt und Dummy apportieren lassen.
4. Drehung des Hundes in die Ausgangsposition.
5. Apportieren der Markierung.

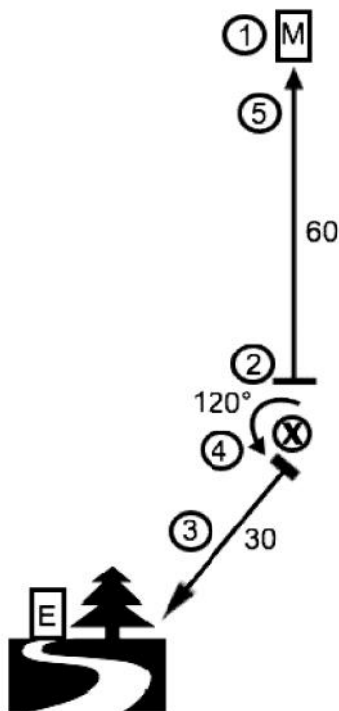

## STUFE II

### Aufgabe 5. Markierungen mit Memory und Einweisen (Halfblind)

#### Vorbereitung

- 2 Helfer
  - 3 Dummys
- Beide Markierungen fallen im Abstand von ca. 60 Schritten vom Hund entfernt.
- Auslegen des 3. Dummys an der Fallstelle des 2. Dummys, während der Hund auf dem Weg zum 1. Dummy ist.

#### Aufgabe

1. Markieren des 1. Dummys.
2.  $\frac{1}{2}$  Drehung des Hundes in die andere Richtung.
3. Markieren & Apportieren des 2. Dummys.
4.  $\frac{1}{2}$  Drehung des Hundes zurück in die Ausgangsposition.
5. Apportieren des 1. Dummys.
6.  $\frac{1}{2}$  Drehung des Hundes in die andere Richtung.
7. Einweisen auf die Fallstelle des 2. Dummys (Halfblind).

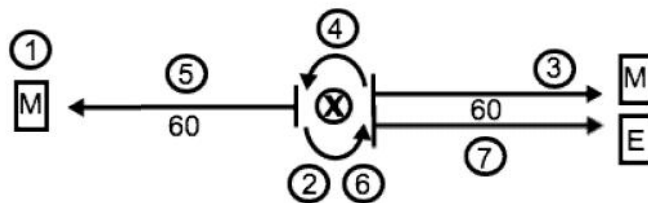

## STUFE III

### Aufgabe 1. Markierungen als Memory

#### Vorbereitung

- 1 Helfer
  - 2 Dummies
  - 1 markanter Geländepunkt (Gebüsch, Baum, Maulwurfshügel etc.)
- Eine Markierung fällt im Abstand von ca. 30 Schritten vom Hund entfernt an einen markanten Geländepunkt.
- Der Halter wirft eine Markierung im Abstand von ca. 10 Schritten vor den Hund, so, dass beide Markierungen letztendlich auf einer gedachten Linie vom 2. Startpunkt des Hundes liegen.

#### Aufgabe

1. Markieren des 1. Dummies.
2. ½ Drehung des Hundes in die andere Richtung.
3. Markieren des 2. Dummies.
4. Bei Fuß gehen im Halbkreis mit einem Radius von ca. 30 Schritten um den Geländepunkt herum.
5. Apportieren der 1. Markierung am Geländepunkt.
6. Apportieren der 2. Markierung.

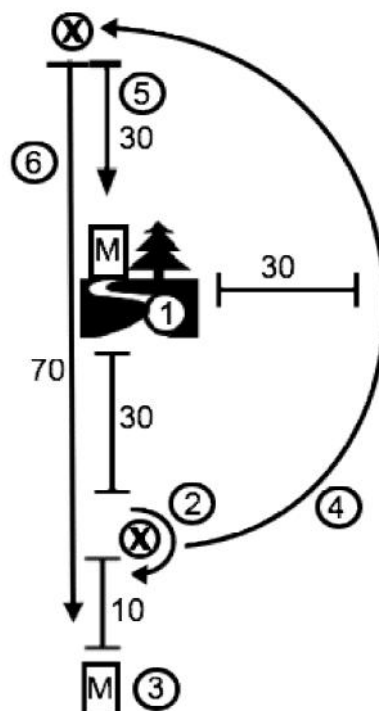

## STUFE III

### Aufgabe 2. Markierung unter extremer Ablenkung

#### Vorbereitung

- 2 Helfer
  - 1 Dummy
  - 1 Felldummy oder ein Dummy mit Hasenduft an einem Gummiband
- Eine Markierung fällt im Abstand von ca. 80 Schritten vom Hund entfernt.
- Das (Fell-) Dummy schnellte im Abstand von ca. 20 Schritten vom Startpunkt des Hundes über seinen zukünftigen Laufweg.

#### Aufgabe

Markieren & Apportieren des Dummys.

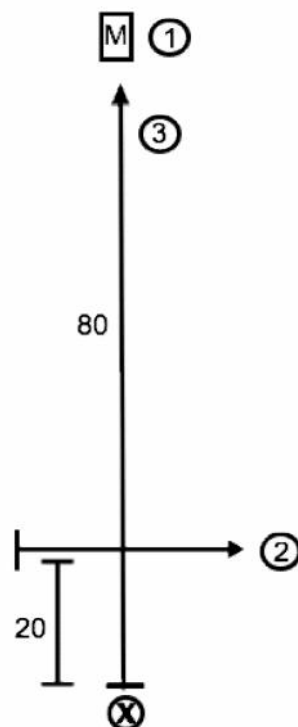

## STUFE III

### Aufgabe 3. Einweisen in ein Suchengebiet

#### Vorbereitung

- keine Helfer
  - 1 Dummy
  - optisch abgegrenzte Fläche von ca. 20 x 20 Schritten
- 
- Dummy ins Suchengebiet werfen  
(für alle Prüfungsteilnehmer an jeweils die gleiche Stelle).
  - Suchengebiet ist vom Startpunkt des Hundes aus ca. 60 Schritte entfernt.

#### Aufgabe

1. Einweisen in das Suchengebiet.
2. Dummy suchen und apportieren lassen.

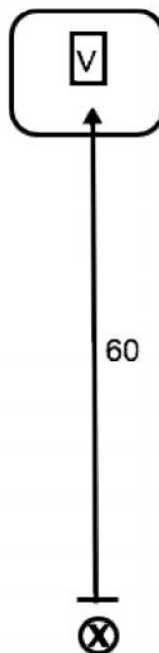

## STUFE III

### Aufgabe 4: Einweisen mit Doppelmarkierung als Verleitung

#### Vorbereitung

- 1 Helfer
  - 3 Dummies
  - 1 markanter Geländepunkt (Gebüsch, Baum, Maulwurfshügel etc.)
- Auslegen eines Dummies am markanten Geländepunkt im rechten Winkel zur Laufrichtung der Hunde im Abstand von ca. 40 Schritten vom 2. Startpunkt.
- Startpunkt ca. 30 Schritte vor dem 2. Startpunkt.
- Eine Doppelmarkierung fällt im Abstand von ca. 60 Schritten vom 2. Startpunkt entfernt in die Laufrichtung der Hundes.

Die Aufgaben werden jeweils von beiden Teams gearbeitet, so dass jeder eine Einweise- und eine Markierungsaufgabe absolviert.

Beim Wechsel der Startpositionen sind die Hund angeleint.

Das Walk-Up muss nur einmal gezeigt werden.

#### Aufgabe

1. Walk-Up im Abstand von ca. 10 Schritten auf einer Linie nebeneinanderher.
2. Beim Werfen der Doppelmarkierung wird gestoppt.

#### Aufgabe – 1. Hund

1. Markieren der Doppelmarkierung.
2. Steadiness während der andere Hund arbeitet,
3. Arbeiten der Doppelmarkierung in beliebiger Reihenfolge nach dem 2. Hund.

#### Aufgabe – 2. Hund

1.  $\frac{1}{4}$  Drehung des Hundes vom anderen Hund weg.
2. Blindes Einweisen zum Geländepunkt und Dummy apportieren lassen.
3. Steadiness während der andere Hund arbeitet.

